

RKR Kompaktaggregat K...-.../D ohne Schallhaube

RKR Compact unit K...-.../D without sound hood

RKR Gebläse und Verdichter GmbH
 Braasstraße 16 • D-31737 Rinteln
 Tel. +49 (0) 57 51 40 04 -0
 Fax +49 (0) 57 51 40 04 30
 E-Mail: info@rkr.de

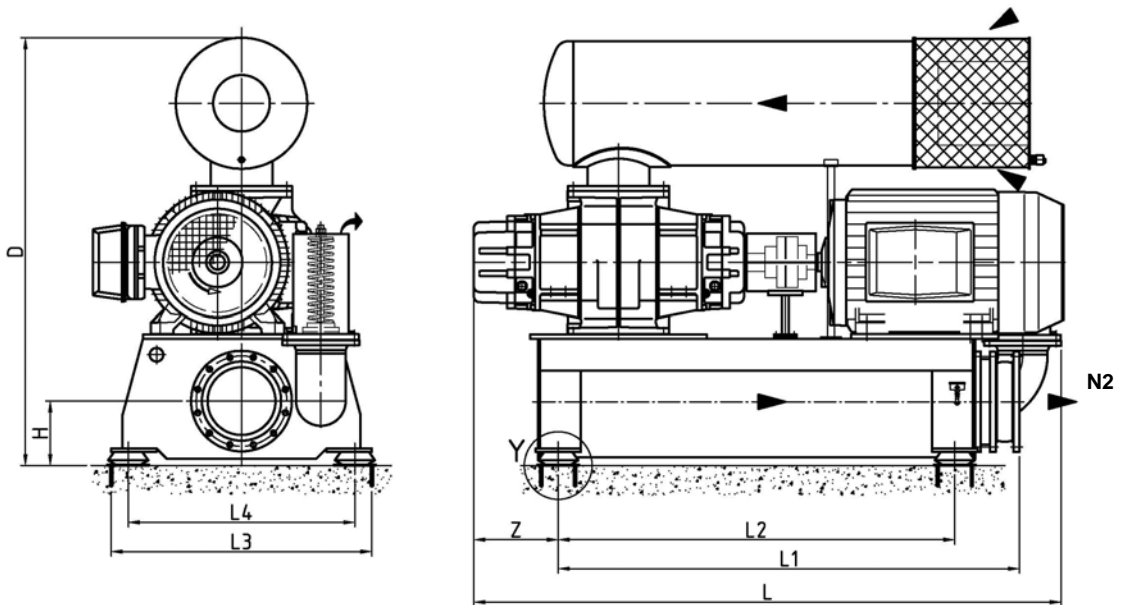

Detail Y
 Maschinenfuß
 Flexible socket

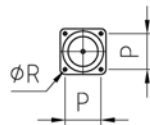
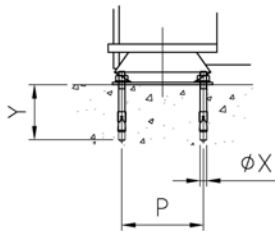

► Foerderluft
 Conveying air

↪ Ventilabluft
 Valve exhaust

Typ Type	D	H ^{*1}	L ^{*1}	L1 ^{*1}	L2	L3	L4	P	ØR	ØX	Y	Z	N2 ^{*2}	Gewicht ^{*3} Weight
K80-54/D250	1840	265	2500	2145	1550	832	700	132	12.5	10	90	355	DN250	1320.0
K90-54/D250			2470									325		1460.0
K130-78/D300	1890	285	2600	2035	1750	1150	1000	150	13.0	12	100	385	DN300	1680.0
K150-78/D300												2060		375
K150-100/D350	2270	370	2925	2115	1750	1150	1000	150	13.0	12	100	365	DN350	2380.0
K220-150/D400	2905	420	3215	2840	2350	1350	1200	150	13.0	12	100	355	DN400	3660.0
K240-150/D400														4200.0
K315-250/D500	3010	512	3930	3010	2600	1550	1400	150	13.0	12	100	415	DN500	4920.0

*1 Toleranz auf angegebene Werte ±5 mm.
 Tolerances on the given values ±5 mm.

*2 Flanschbohrbild nach DIN EN 1092-1 PN10.
 Flange drill template acc. to DIN EN 1092-1 PN10.

*3 Aggregatgewicht in [kg] ohne Antriebsmotor.
 Unit weight in [kg] without drive motor.
 Alle Angaben können sich projektbezogen ändern.
 All details may change for each specific project.

Die angegebenen Daten können ohne Vorankündigung geändert werden.
 The data given above can be changed without notice.

Abmessungen in [mm].
 Dimensions in [mm].

Achtung! Rohrleitungen sind unmittelbar an der Liefergrenze vom Kunden abzufangen und absolut spannungsfrei anzuschließen! Kräfte und Momente auf Anschlussstutzen sind nicht zulässig.
Caution! Pipelines must be connected absolutely stress-free and supported directly behind the flexible connection by the customer! No forces or torques are allowed on the connection nozzles.

Status Status	Erstellt Prepared	Geprüft Reviewed	Genehmigt Approved	Gültig ab Effective	Deutsch English
Datum, Name Date, name	2011-03-02, SMC	2011-03-03, HB	2011-03-03, Ce	2011-03-04	Originaldokument Translation of the original document
Ausgabedatum Date of issue	Seite Page			Dokumentnummer – Revision Document number – Revision	
2011-03-04	1 / 1			11-01816GB-03	